

GDJE JE KLJUČ?

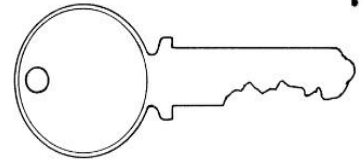

Poštovane učiteljice i učitelji,

pred vama je materijal za provedbu vesele aktivnosti po uzoru na popularnu igru „Escape room“. U ovoj verziji je izgubljen ključ dvorane za svečanu proslavu završetka školske godine. Dvorana je pripremljena, hrana, piće i dekoracije su već tamo, no ključa nema. Zadatak je učenika što prije riješiti sve zadatke kako bi pronašli ključ jer će se, u protivnom, hrana pokvariti, dekoracije propasti, a školska godina neće završiti. Inače učenicima dajem 60 minuta vremena za rješavanje zadataka (blok sat), no vi si možete odrediti kako vama odgovara (na listu s uputama sam ostavila prazan prostor za vrijeme potrebno za izvršenje aktivnosti tako da to samo možete dopisati).

Kad s učenicima provodim ovakvu aktivnost, podijelim ih u skupine od po 5-6 učenika i svaka skupina ima svoj set zadataka kojega treba riješiti. Za vas sam pripremila jedan set koji je potreban za provedbu aktivnosti s jednom skupinom (ili cijelim razredom). Ako želite više skupina, za svaku skupinu ispišite materijale na različitim bojama papira pa će jedna skupina imati žute zadatke, druga skupina zelene itd.

Svaki učenik će dobiti listić na kojemu će rješavati zadatke. Na njemu je 16 polja, a ukupno je 16 zadataka. Neki zadatci traže od učenika da vama pokažu rezultate rada stoga je važno da učenici paze u koje polje upisuju koji zadatak. Zgodno je da imate pečat kojim ćete potvrditi učenicima točnost riješenih zadataka.

Za pripremu jednog seta zadataka trebat ćete:

- ispisati set materijala iz priloga
- 4 omotnice dimenzija 250x175mm
- 11 omotnica dimenzija 176x124mm
- listić za rješavanje zadataka za svakog učenika

GDJE JE KLJUČ?

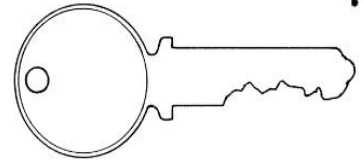

Kako pripremiti materijal?

Radi lakšeg snalaženja, uz objašnjenje ću priložiti i slike.

- kartice za male omotnice, 11 komada

Izrežite kartice koje ćete zalijepiti na manje omotnice. Ukupno je 11 kartica te isto toliko omotnica.

Kad sve izrežete i zalijepite po jednu karticu na naslovnicu svake manje omotnice, posložite ih po brojevima radi lakšeg snalaženja pri pakiranju.

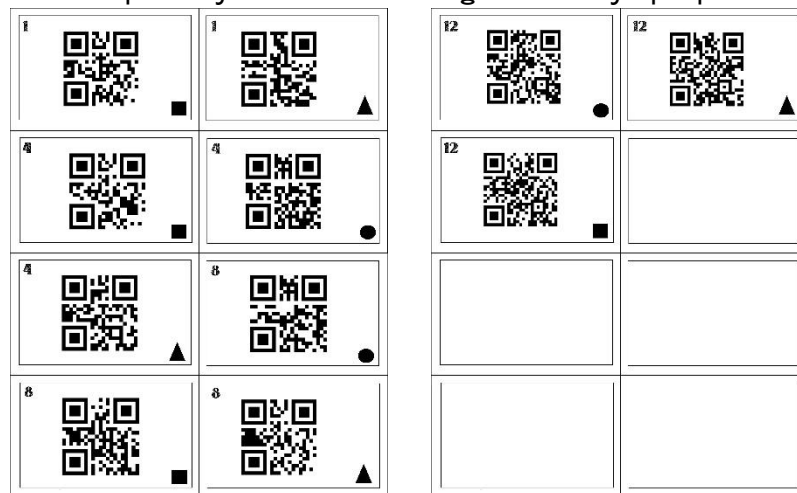

- velike omotnice, 4 komada

Na velike omotnice ćete trebati nalijepiti kartice koje ćete prethodno ispisati na listu A4 formata te izrezati po linijama.

Na svaku omotnicu ćete nalijepiti po jednu karticu. Kartice su naočigled jednake no svaka u dnu ima različit simbol zbog lakšeg snalaženja pri pripremanju zadatka.

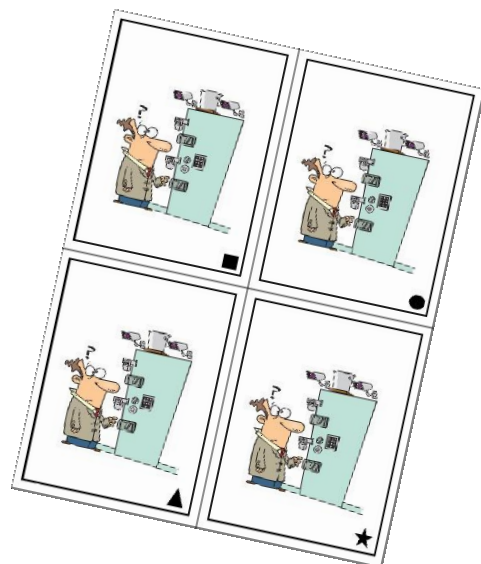



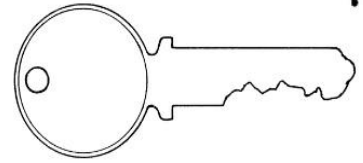

ESCAPE ROOM:

GDJE JE KLJUČ?



- kartice sa zadatcima, 16 komada

Kartice ispišite i izrežite ih. Njih nećete lijepiti na omotnice. Njih ćete stavljati u omotnice. Dobro bi bilo ove kartice ispisati na A4 veličinu papira.

<p>1 Pred vama su dvije omotnice. Omotnice se smiju otvarati redom koji vam je zadan stoga pažljivo čitajte upute. U nekim omotnicama ćete pronaći i dijelove ključa. Čuvajte ih. Trebat će vam.</p> <p>Skenirajte oba qr koda s omotnica te riješite zadatke. Prvo ćete otvoriti omotnicu s većim umnoškom brojeva.</p> 	<p>2 Bravo. Otvorili ste pravu omotnicu.</p> <p>Na papir kojega ste dobili ispišite redom po tri životinje biljojeda, tri mesojeda i tri svejeda.</p> <p>Pišite uredno! Sljedeću omotnicu ćete otvoriti nakon što rad pokažete učiteljici.</p> 
<p>3 U ovoj se omotnici nalazi slagalica. Na malenim papirićima su zadani zadatci množenja. Pomnožite zadane zadatke pa ih posložite po umnošcima - većim od 50 i manjim od 50.</p> <p>Trebaју vam slova koja pišu na zadatcima koji daju umnožak manji od 50. Od danih slova složite riječ.</p> <p>Jeste li? Tamo vas očekuje sljedeći set zadataka.</p> <p>Dobili ste i dio ključa. Njega čuvajte. Trebat će vam.</p> 	<p>4 Pred vama su tri omotnice i na svakoj je po jedan zadatak množenja.</p> <p>Riješite postavljene zadatke pa dobivene rezultate poredajte od najvećega prema najmanjemu. Tim redoslijedom ćete otvarati omotnice.</p> 

- dodatci

Ispišite i priloge:

Imenujte organe označene točkama. Nazive napišite na predviđene crte.

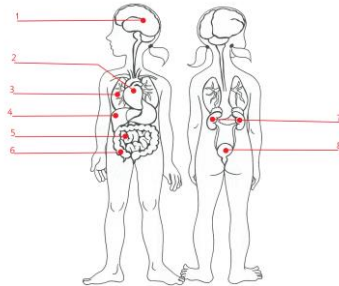

+	1	2	3	4	5
6	7	8	9	0	.
1	2	3	4	5	6
7	8	9	0	.	,
1	2	3	4	5	6
7	8	9	0	.	,
OBLA GLAGOLJICA					

QkQkQkQkQk QkQk

QkQkQkQkQk QkQkQkQk Qk

QkQk QkQkQkQk

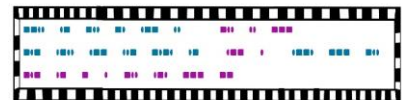
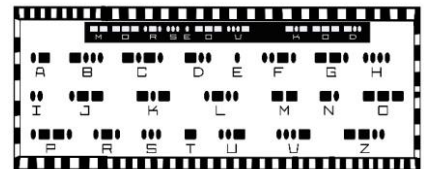

Ova dva crteža su nabičegled jednaka no oko pažljivije pogledate, naći ćete 10 razlika. Zaznačite ih po rad pokažite učiteljici.

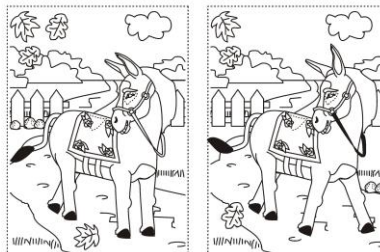

Koja je vrijednost svih kovаницa? U krug poredi svake kovаницe upišite rjezinu vrijednost.

1 lp 2 lp 5 lp 10 lp 20 lp 50 lp 1 kn 2 kn 5 kn



ESCAPE ROOM:

GDJE JE KLJUČ?

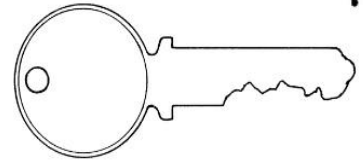

Ključ izrežite po zadanim crtama. Poželjno je da on bude zalijepljen na komad čvršćeg kartona te da bude u boji skupine (obojite ga ili ga ispišite na papiru u boji – tako će se učenici lakše snaći ako budu podijeljeni u skupine po bojama).

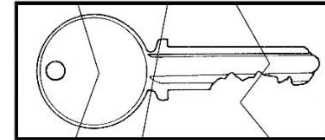

Puzzle također možete ispisati na komadu čvršćeg papira pa pažljivo izrezati po crtama.

Listić sa slagalicom umnožaka (veći i manji od 50) izrežite po



crtama. Dobit ćete 15 kvadratića za zadatcima množenja.

Učenici će ih razvrstavati tako što će ih stavljati na predložene listiće.



4 · 5	6 · 6	5 · 7	6 · 7	4 · 8
R	A	Ć	U	N
6 · 5	8 · 2	3 · 4	9 · 9	9 · 8
A	L	O	B	P
9 · 7	7 · 8	10 · 6	8 · 8	9 · 6
Z	K	I	F	E

Listić za svakog učenika ispišite dvostrano na jedan komad papira veličine A4.



Igra započinje tako što će svaka skupina dobiti list s uvodnom pričom, list na kojemu će rješavati zadatke i veliku omotnicu s kvadratićem.

UPUTE ZA SLAGANJE ZADATAKA U OMOTNICE:

- velika omotnica s kvadratom

- u nju staviti:

Karticu sa zadatkom 1 i dvije male omotnice označene brojem 1.

U malu omotnicu s kvadratom stavite karticu sa zadatkom 2.

GDJE JE KLJUČ?

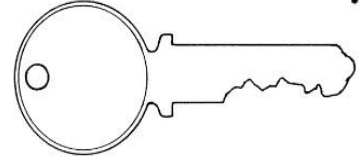

U malu omotnicu s trokutom stavite karticu sa zadatkom 3. Tu stavite i jedan od četiri dijelova ključa.

- velika omotnica s krugom (ovu omotnicu ćete „sakriti“ kod računala)

- u nju staviti:

Karticu sa zadatkom 4 i tri male omotnice označene brojem 4.

U malu omotnicu s kvadratom stavite karticu sa zadatkom 5 i listić na kojemu će učenici imenovati organe u ljudskom tijelu.

U malu omotnicu s krugom stavite karticu sa zadatkom 6 i listićem s deset razlika. Ovdje stavite i jedan dio ključa.

U malu omotnicu s trokutom stavite karticu sa zadatkom 7, zadatak napisan na glagoljici i predložak glagoljičnih i latiničnih slova.

- velika omotnica s trokutom (ovu ćete omotnicu „sakriti“ kod prozora)

- u nju staviti:

Karticu sa zadatkom 8 i tri male omotnice označene brojem 8.

U malu omotnicu s krugom stavite karticu sa zadatkom 9 i listić s kovanicama.

U malu omotnicu s kvadratom stavite karticu sa zadatkom 10.

U malu omotnicu s trokutom stavite karticu sa zadatkom 11 i puzzlama. Ovdje ćete staviti i treći dio ključa.

- velika omotnica sa zvjezdicom („sakrivena“ je na mjestu u učionici gdje držite rezervne olovke)

- u nju staviti:

Karticu sa zadatkom 12 i tri male omotnice označene brojem 12.

U malu omotnicu s krugom stavite karticu sa zadatkom 13.

ESCAPE ROOM:

GDJE JE KLJUČ?

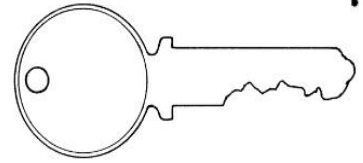

U malu omotnicu s trokutom stavite karticu sa zadatkom 14.

U malu omotnicu s kvadratom stavite karticu sa zadatkom 15. Ovdje trebate staviti i zadatke s Morseovim kodom – jedan sa zadatkom i jedan s pojašnjenjem slova.

- na karticu sa zadatkom 16 ljepljivom trakom prilijepite i četvrti dio ključa te to sve zalijepite ispod vaše katedre.

Pobrinite se da na vidljivom mjestu u učionici bude ljepljiva traka kako bi učenici mogli slijepiti čitavi ključ.

Nakon što vam daju ključ, vi ćete njima dati završnu karticu. Ovu ćete karticu ispisati u samo jednom primjerku jer će samo jedna skupina prva riješiti sve zadatke.

Bravo!! Uspjeli ste.
Pronašli ste ključ.
Proslava može početi.

A sad se opustite i
uživajte u završetku
školske godine.



Neki su zadatci lakši, a neki teži/zahtjevniji. Naravno da možete zadatke promijeniti, a i ne morate. Ako se učenici dovoljno potrude, zajedno će sve prepreke uspješno savladati.

Želim vam ugodno igranje,

Katica Konstantinović

1

Pred vama su dvije omotnice. Omotnice se smiju otvarati redom koji vam je zadan stoga pažljivo čitajte upute. U nekim omotnicama ćete pronaći i dijelove ključa. Čuvajte ih. Trebat će vam

Skenirajte oba qr koda s omotnica te riješite zadatke. Prvo ćete otvoriti omotnicu s većim umnoškom brojeva.

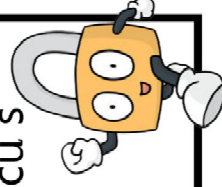

2

Bravo. Otvorili ste pravu omotnicu.

Na papir kojega ste dobili ispišite redom po tri životinje biljojeda, tri mesojeda i tri svejeda.

Pišite uredno!

Sljedeću omotnicu ćete otvoriti nakon što rad pokazete učiteljici.

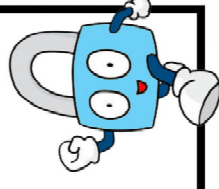

3

U ovoj se omotnici nalazi slagalica. Na malenim papirićima su zadani zadatci množenja. Pomnožite zadane zadatke pa ih posložite po umnošcima - većim od 50 i manjim od 50.

Trebaju vam slova koja pišu na zadatcima koji daju umnožak manji od 50. Od danih slova složite riječ.

Jeste li? Tamo vas očekuje sljedeći set zadataka.

Dobili ste i dio ključa. Njega čuvajte. Trebat će vam.

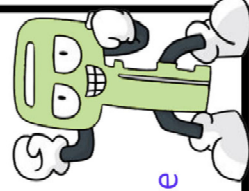

4

Pred vama su tri omotnice i na svakoj je po jedan zadatak množenja.

Riješite postavljene zadatke pa dobivene rezultate poredajte od najvećega prema najmanjemu. Tim redoslijedom ćete otvarati omotnice.

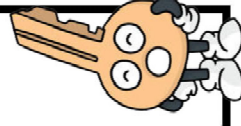

5 Za sada ste odlični. No, idemo dalje.

Očekuje vas velika proslava povodom završetka školske godine. Znaite kako je dobro jesti zdravu i raznoliku hranu. Koji će vam organi osigurati mirnu probavu? Znaite li to? Kako se zove koji organ u tijelu?

Imenuje označene organe pa rad pokazite učiteljici. Potom ćete otvoriti sljedeću omotnicu.

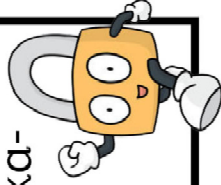

6

Odlično! Poznate svoje tijelo. A kakve su vam oči? Testirajmo zajedno.

Pronađite deset razlika na priloženim crtežima.

U ovoj omotnici se nalazi i dio ključa koji vam je potreban za otključavanje vrata. Nemojte ga izgubiti.

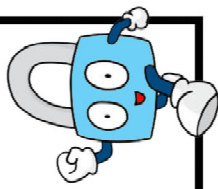

7

Uz latinicu i ćirilicu, naši preci su pisali i glagoljicom.

Što li ovdje piše?

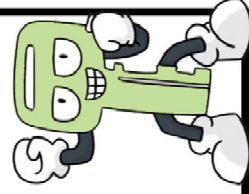

8

Tri su nove omotnice pred vama. Na njima su zadatci dijeljenja. Podijelite zadane brojeve i rezultate provjerite množenjem. Omotnice ćete poredati po veličini od najmanjeg prema najvećem.

Tim redom ćete otvarati omotnice.

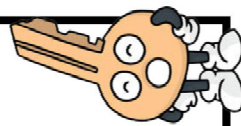

9

Kako dobro poznajete hrvatski novac?

Riješite zadani zadatak i rezultat pokažite učiteljici. Tek tada možete otvoriti iduću omotnicu.

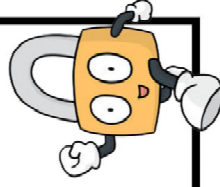

10

Riješite zagonetku.

Nježan i lijep kao cvijet,
veseli je njegov let.

Gdje je cvijeće
tamo lijeće...

Ima krila, nije ptica,
a bio je gusjenica.

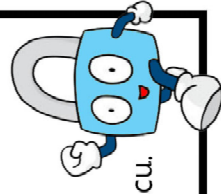

Šapnite odgovor učiteljici pa otvorite sljedeću omotnicu.

11

Složite li slagalicu, saznat ćete gdje se nalazi sljedeći set zadataka.

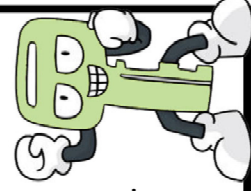

U ovoj omotnici se nalazi još jedan dio ključa. Čuvajte ga. Trebat će vam.

12

Pred vama su tri omotnice. Na svakoj je matematički zadatak. Pazeći na redosljed izvođenja računskih radnja riješite sva tri zadatka s omotnica pa poredajte omotnice obzirom na dobivena rješenja - od najvećeg prema najmanjem.

Tim redom ćete otvarati omotnice.

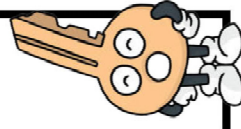

13

Riješite sudoku.

Ne zaboravite! U redu, stupcu niti u manjim poljima se isti broj ne smije ponavljati. Upisujete brojeve od 1 do 6.

		3		1	
5	6		3	2	
	5	4	2		3
2		6	4	5	
	1	2		4	5
	4		1		



Zajedno ćete ovaj problem zasigurno brzo i lako riješiti. Pročitajte učiteljici redom brojeve iz zadnjeg reda sudokua križaljke (označen je strjelicom) pa tek onda otvorite sljedeću omatnicu.

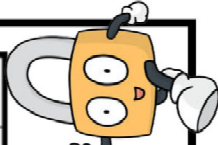

14

Riješite ovu zagonetku:

Čuvate me poput zlata,
Ja otvaram vaša vrata.
Bez mene je teško ući,
A tko sam ja? Sad zaključči.

Šapnite učiteljici rješenje zagonetke pa zatim otvorite sljedeću omatnicu.

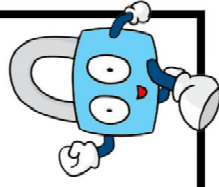

15

Sve ste bliže proslavi. Izvrsno.

Gdje su vam dijelovi ključa koje ste dobili? Čuvajte ih. Uskoro će vam trebati.

Za kraj trebate dešifrirati poruku koja je pisana Morseovim kodom.

Čini se nemoguće? Ma dajte! Što je to za vas!

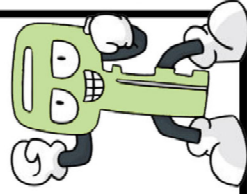

16

Fantastičan ste posao odradili!

Složite čitavi ključ, zalijepite ga i pokažite ga učiteljici.

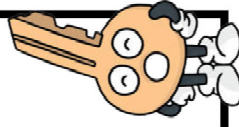

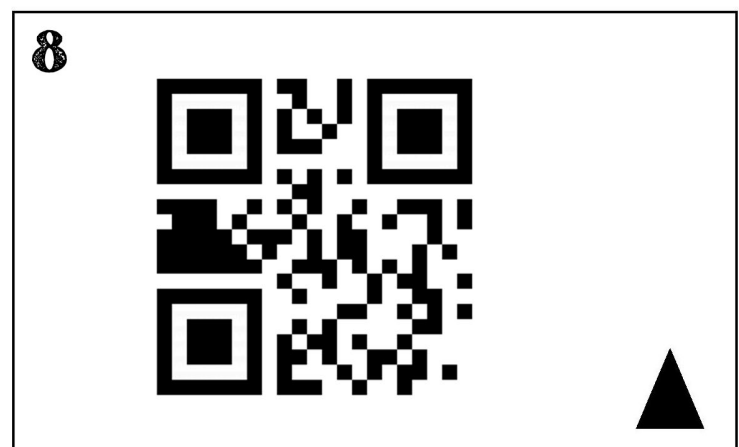
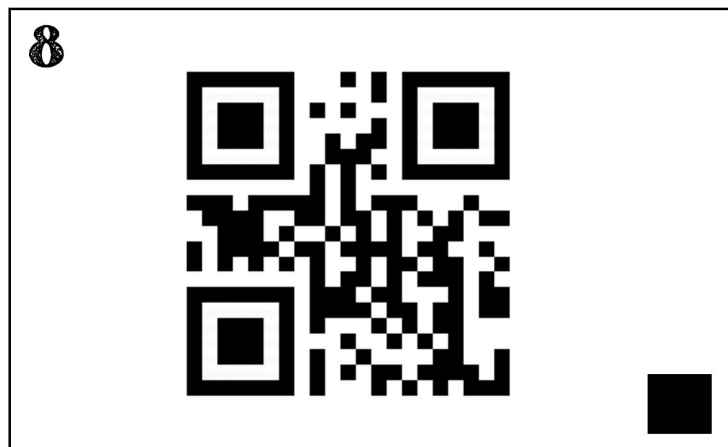
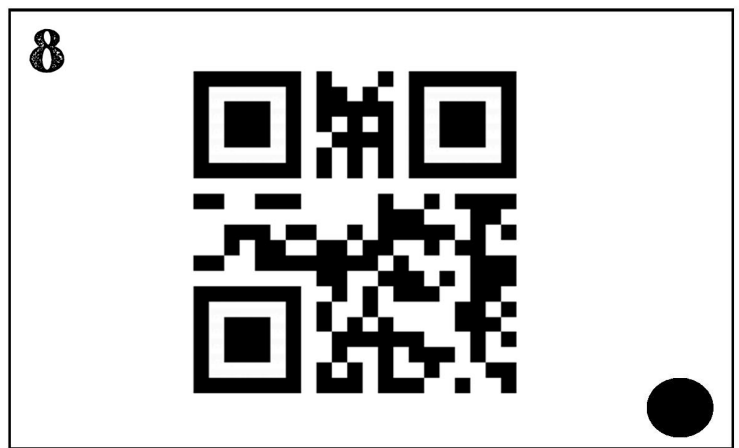
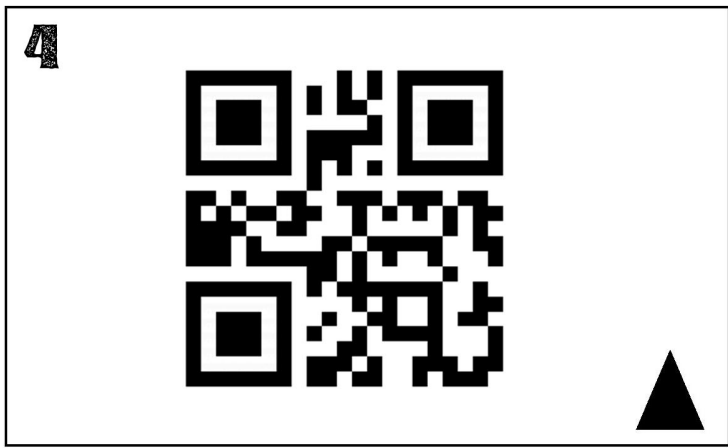
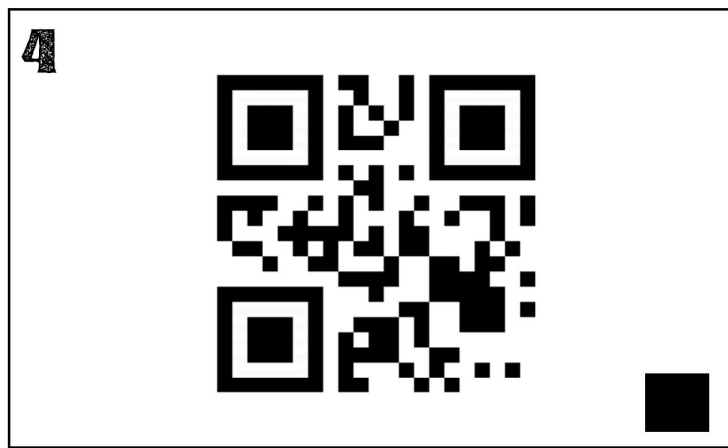
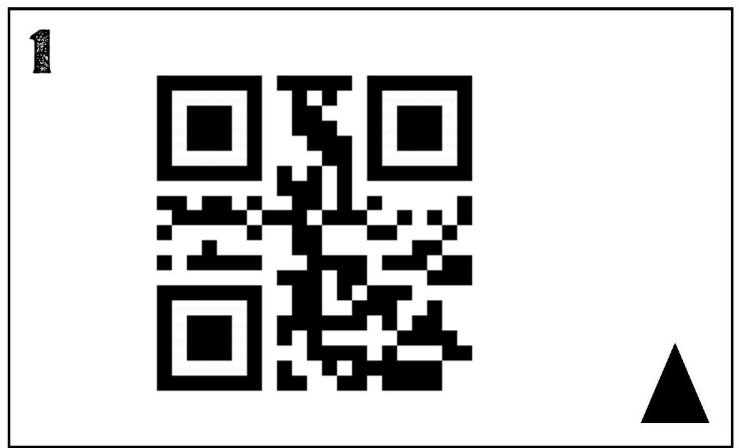
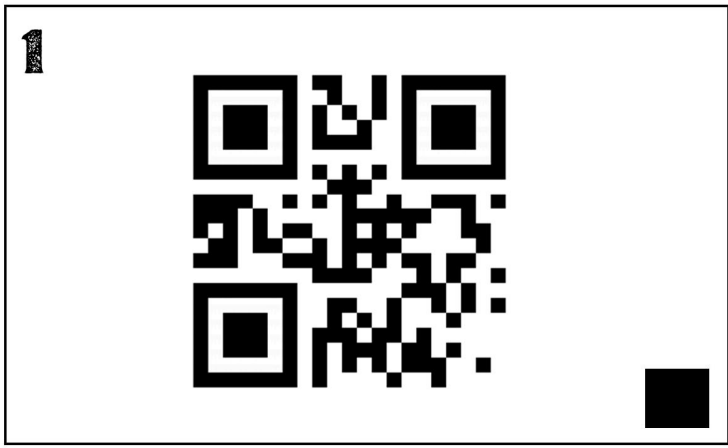

12



12



12

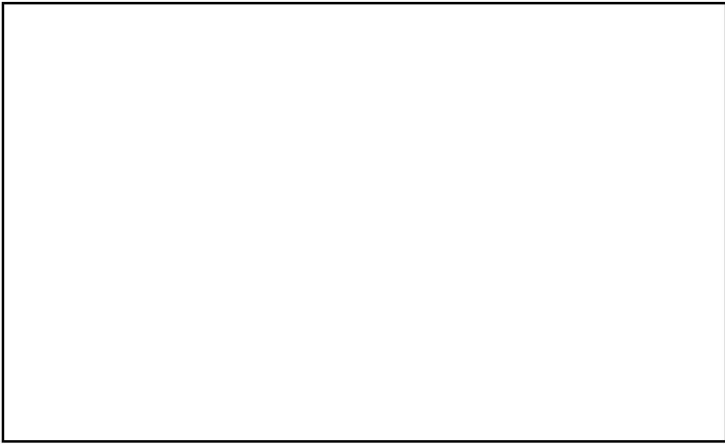

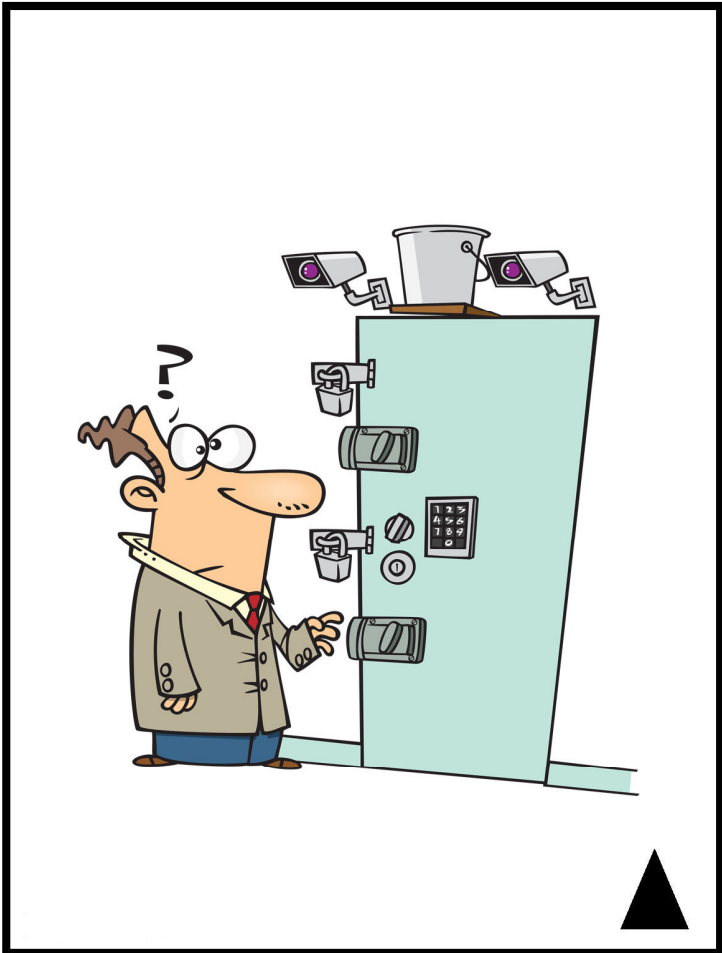
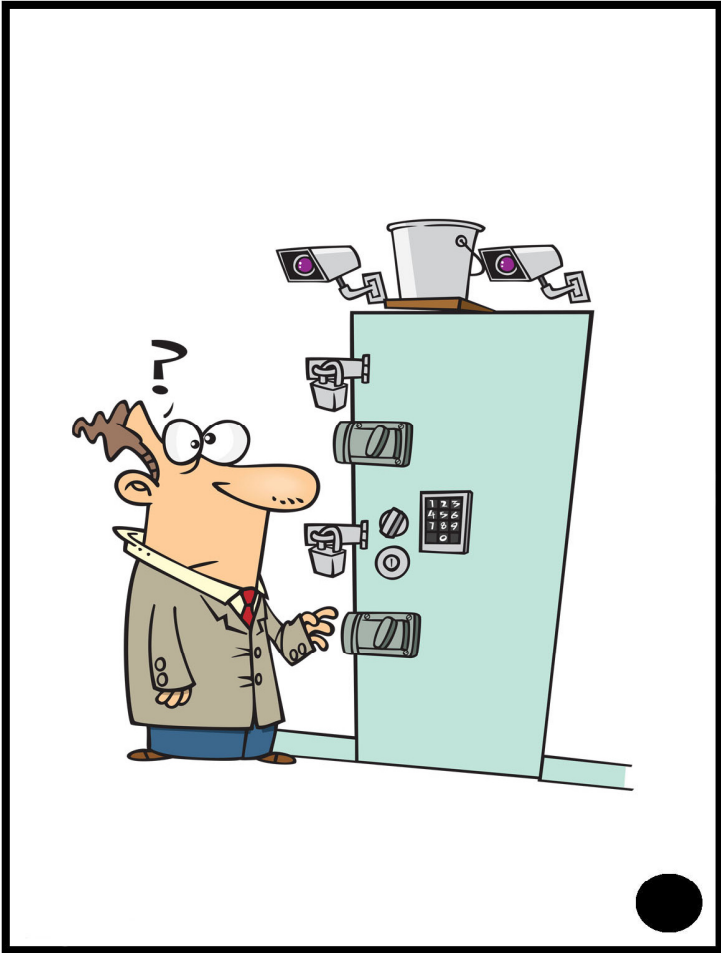
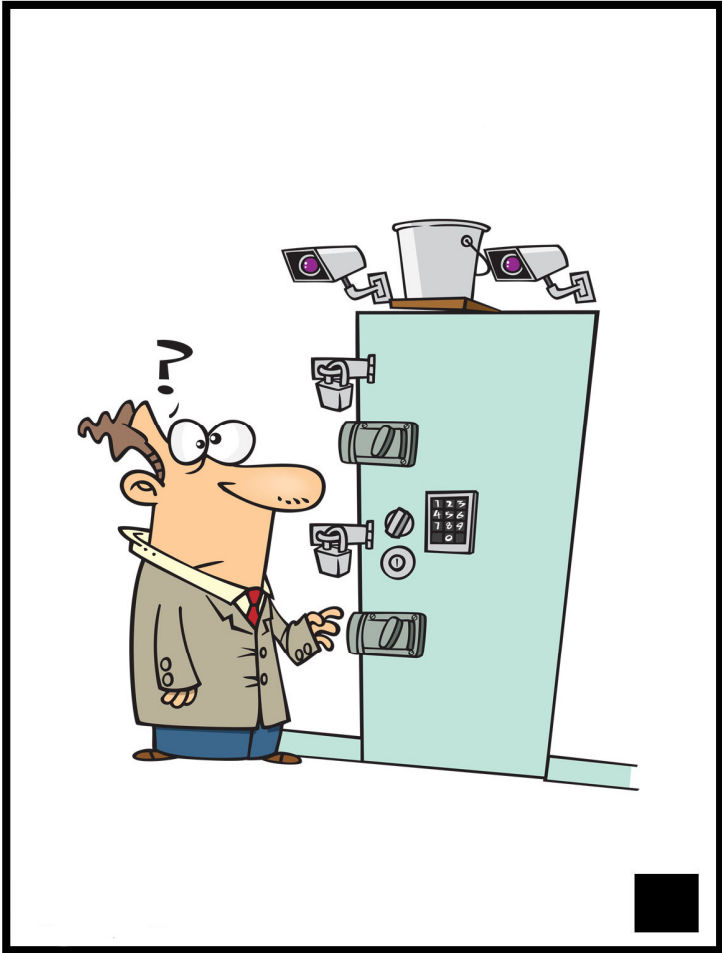

Svi ste pozvani na svečanost povodom završetka školske godine no pojavio se maleni problem.

Izgubljen je ključ svečane dvorane i nitko ne može ući unutra.

Imate točno _____ minuta za rješavanje zadatka kako biste pronašli ključ jer je u svečanoj dvorani već sve spremno za slavlje.

No, ako ne pronađete ključ na vrijeme, sladoledi će se otopiti, torte više neće biti jestive, hrana će se pokvariti.

A vi nećete moći završiti ovu godinu pa ćete u isti razred ići još jednom.



Požurite. Sretno.

Bravo!! Uspjeli ste.
Pronašli ste ključ.
Proslava može početi.

A sad se opustite i
uživajte u završetku
školske godine.



UMNOŠCI



MANJI OD 50

UMNOŠCI



VEĆI OD 50

$4 \cdot 5$

R

$6 \cdot 6$

A

$5 \cdot 7$

Č

$6 \cdot 7$

U

$4 \cdot 8$

N

$6 \cdot 5$

A

$8 \cdot 2$

L

$3 \cdot 4$

O

$9 \cdot 9$

B

$9 \cdot 8$

P

$9 \cdot 7$

Z

$7 \cdot 8$

K

$10 \cdot 6$

I

$8 \cdot 8$

F

$9 \cdot 6$

E

Imenujte organe označene točkama. Nazive napišite na predviđene crte.

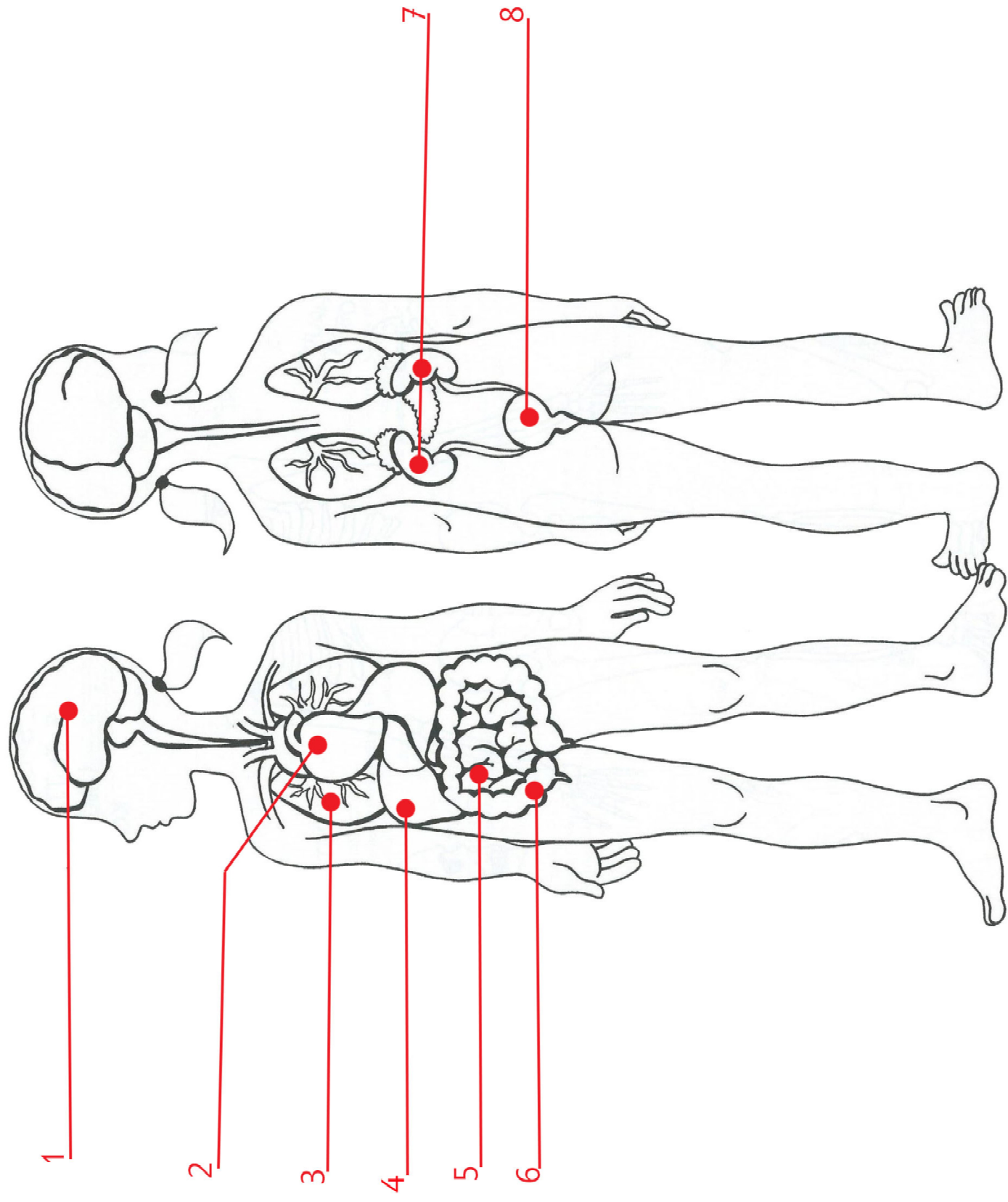

Ova dva crteža su naizgled jednaka no ako pažljivije pogledate, naći ćete 10 razlika. Zaokružite ih pa rad pokažite učiteljici.

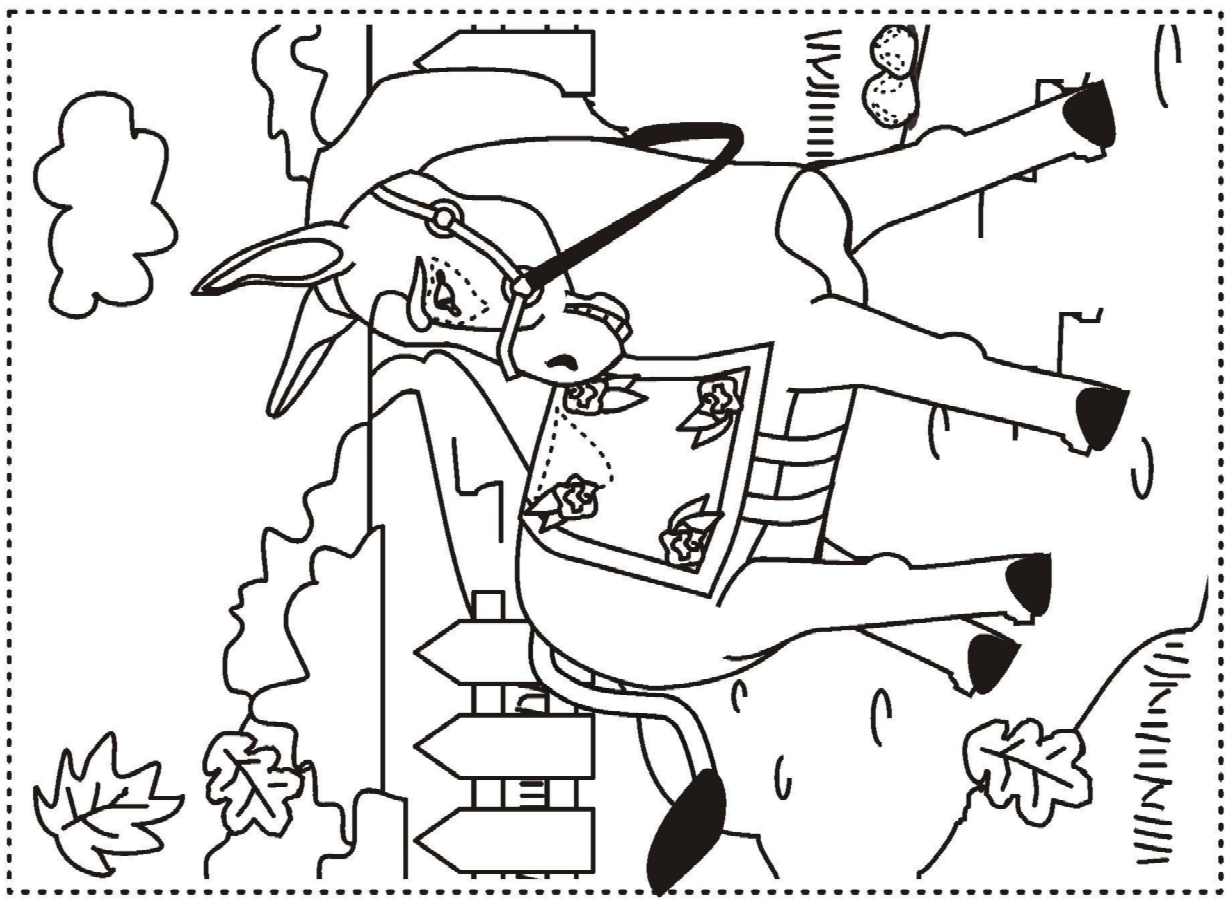
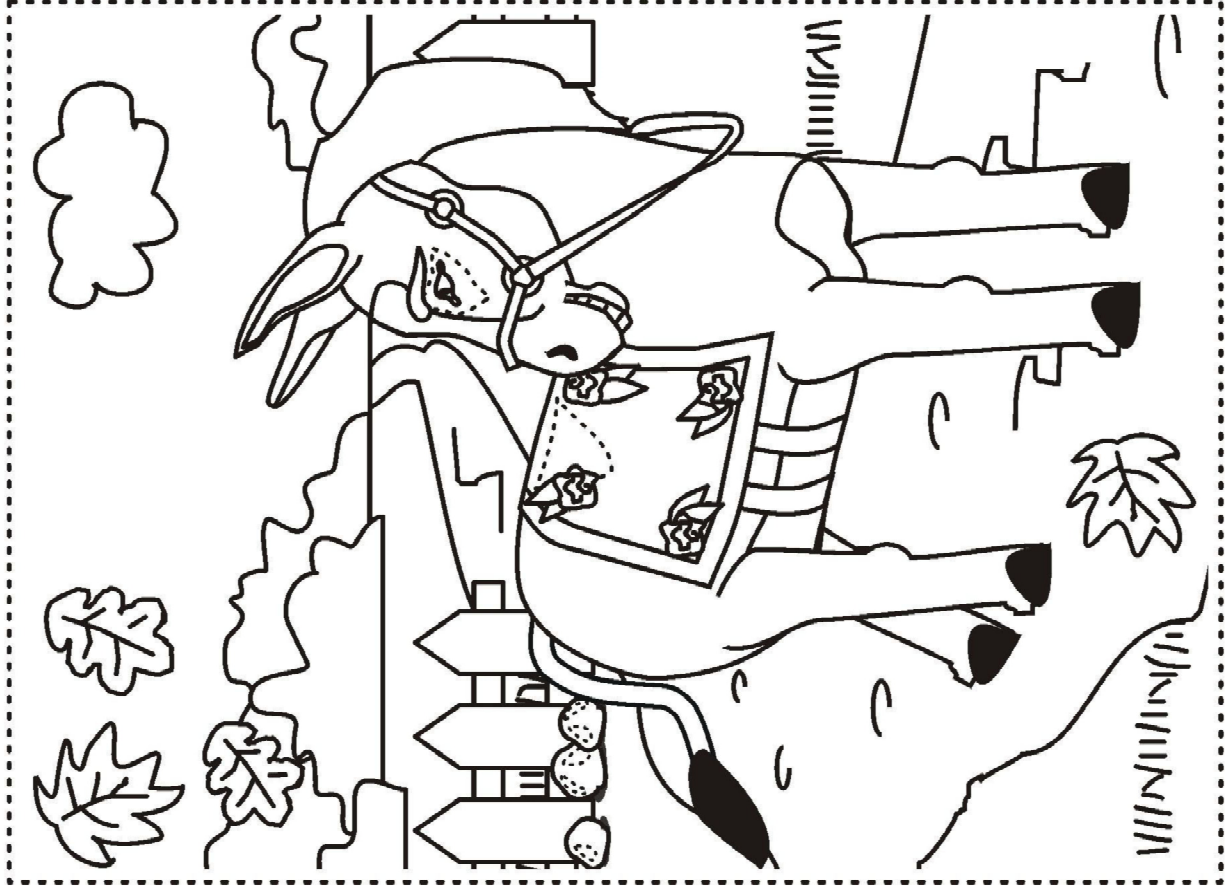

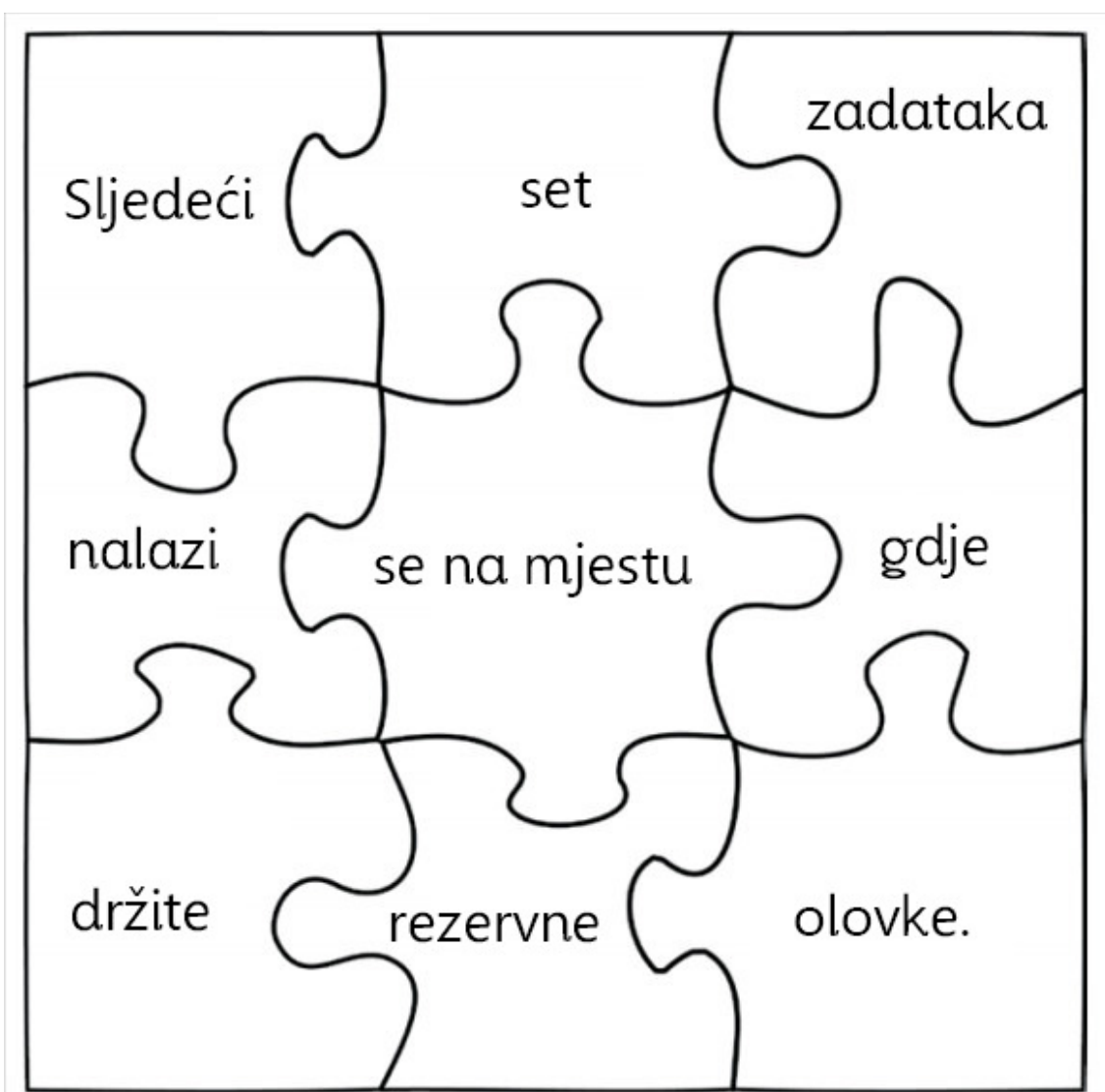
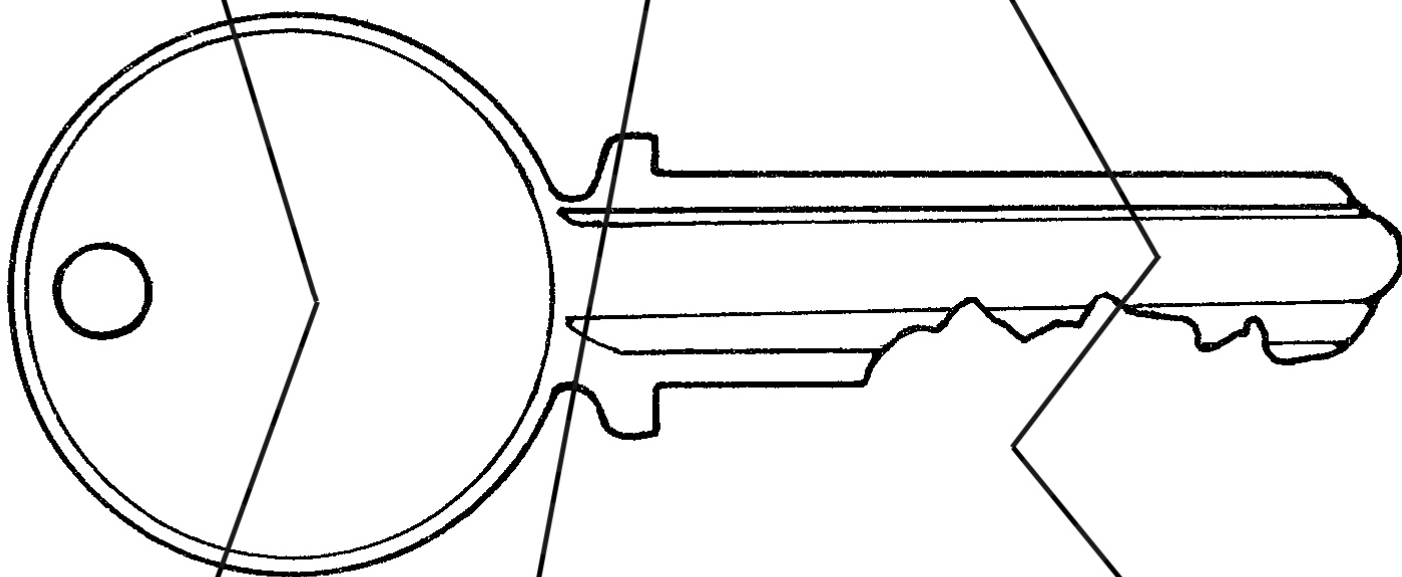

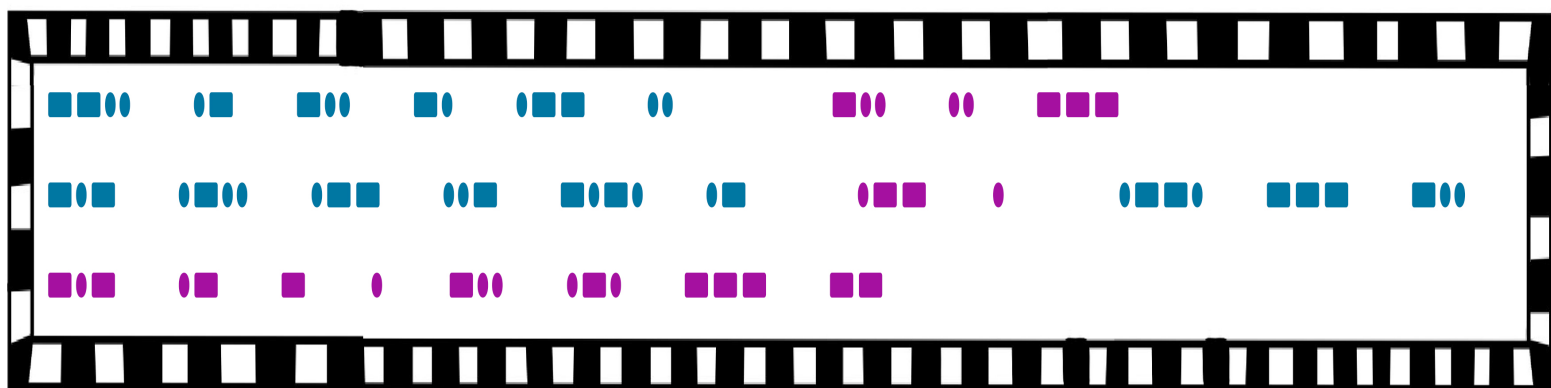
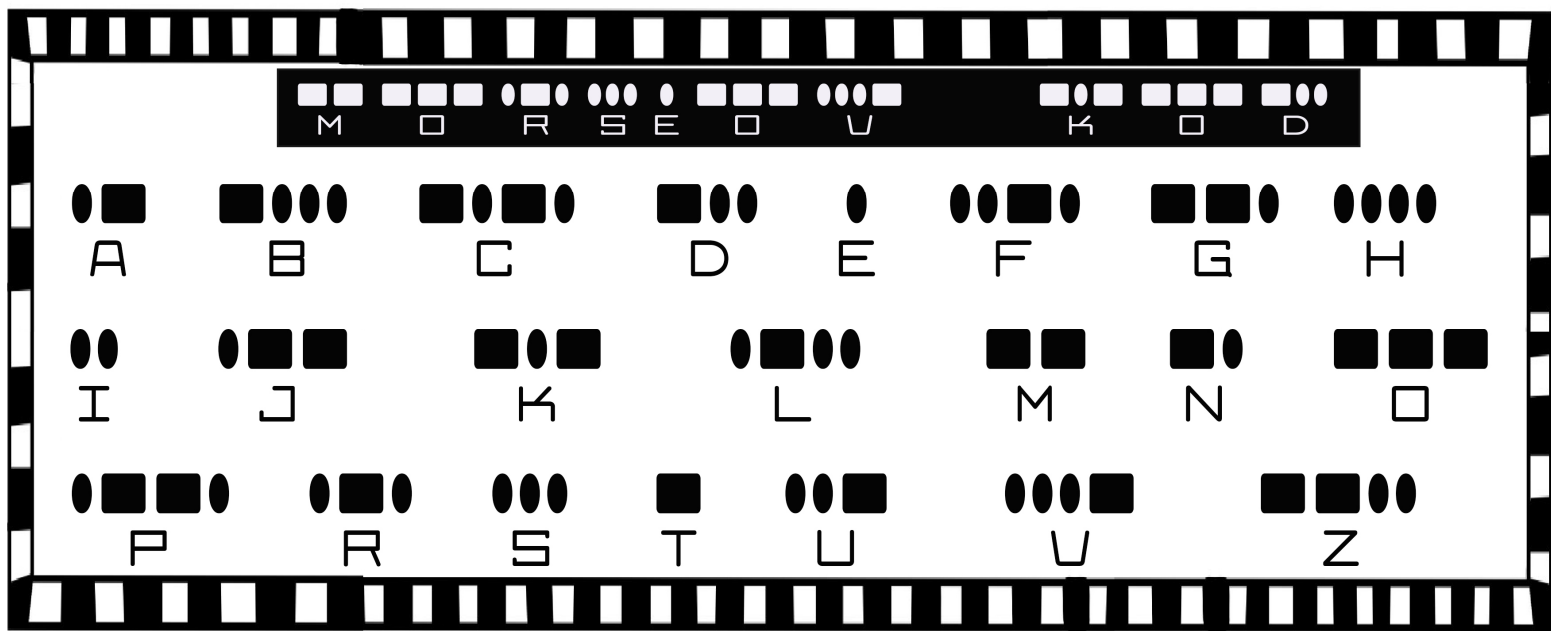

Koja je vrijednost ovih kovanica? U krug pored svake kovanice upišite njezinu vrijednost.

1 lp	2 lp	5 lp	10 lp	20 lp	50 lp	1 kn	2 kn	5 kn
------	------	------	-------	-------	-------	------	------	------



Koja je vrijednost ovih kovanica? U krug pored svake kovanice upišite njezinu vrijednost.

1 lp	2 lp	5 lp	10 lp	20 lp	50 lp	1 kn	2 kn	5 kn
------	------	------	-------	-------	-------	------	------	------



ESCAPE ROOM:

GDJE JE KLJUČ?

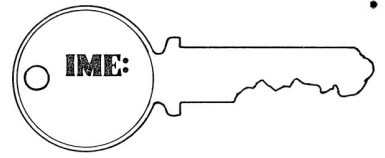

Listić za rješavanje zadataka.

1	2
3	4
5	6
7	8

ESCAPE ROOM:

GDJE JE KLJUČ?

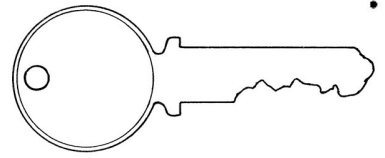

9

10

11

12

13

		3		1	
5	6		3	2	
	5	4	2		3
2		6	4	5	
	1	2		4	5
	4		1		

14

15

16

GDJE JE KLJUČ?

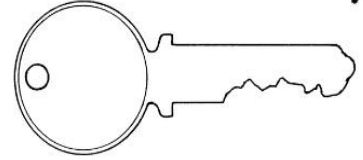

RJEŠENJA ZADATAKA

1. $1\ 435 \cdot 6 = 8\ 610$; $2\ 580 \cdot 3 = 7\ 740$
2. biljojedi, mesojedi, svejedi ...
3. „računalo“
4. $56 \cdot 27 = 1\ 512$; $81 \cdot 15 = 1\ 215$; $24 \cdot 32 = 768$
- 5.

Imenujte organe označene točkama. Nazive napišite na predviđene crte.

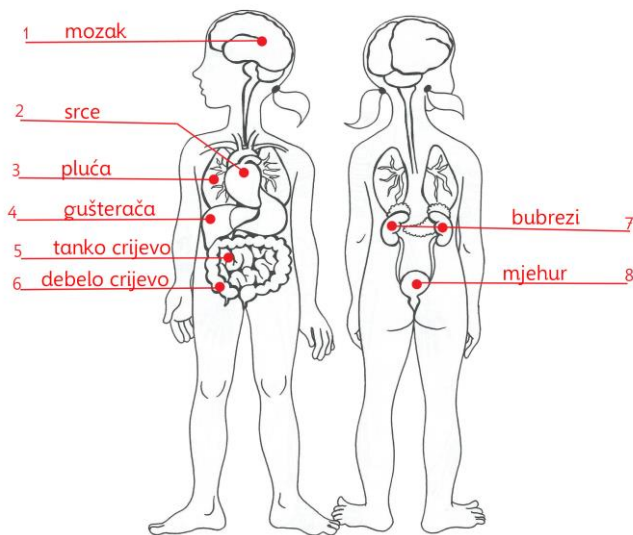

6.

Ova dva crteža su naizgled jednaka no ako pažljivije pogledate, naći ćete 10 razlika. Zaokružite ih pa rad pokažite učiteljici.

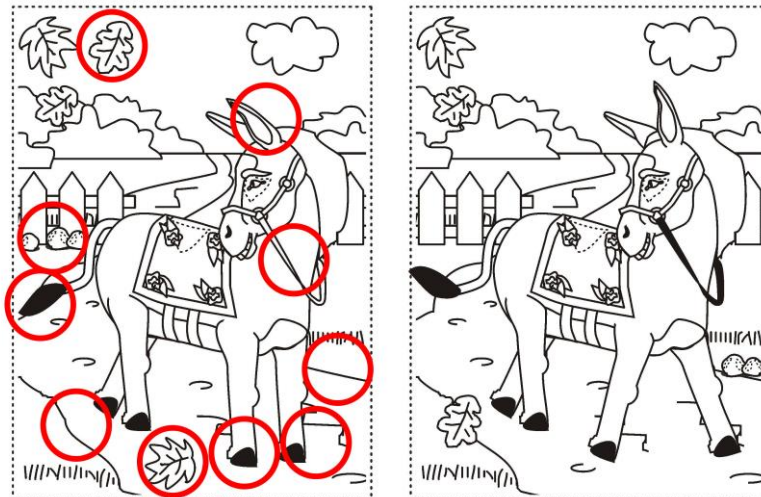

7. „SLIEDICI SET ZADATAKA NALAZI SE KOD PROZORA“

ESCAPE ROOM:

GDJE JE KLJUČ?

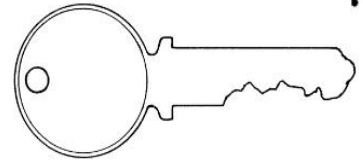

8. $897 : 23 = 39$; $738 : 18 = 41$; $720 : 16 = 45$

9.

Koja je vrijednost ovih kovanica? U krug pored svake kovanice upišite njezinu vrijednost.

1 lp	2 lp	5 lp	10 lp	20 lp	50 lp	1 kn	2 kn	5 kn
------	------	------	-------	-------	-------	------	------	------



10. „leptir“

11. Sljedeći set zadataka nalazi se na mjestu gdje držite rezervne olovke.“

12. $(1\ 232 + 358) : 15 = 106$; $(1\ 597 - 337) : 14 = 90$; $4\ 248 - 64 \cdot 65 = 88$

13.

4	2	3	5	1	6
5	6	1	3	2	4
1	5	4	2	6	3
2	3	6	4	5	1
3	1	2	6	4	5
6	4	5	1	3	2

14. ključ

15. „Zadnji dio ključa je pod katedrom.“